



2-Kreis-Goniometer 413

Das System 413 ist eine Kombination aus zwei 1-Kreis-Goniometern 409. Beide Kreisbewegungen sind voneinander unabhängig.

Der obere Drehkreis ist mit einem 2-Theta-Arm inklusive Prismenführung und Schlitten versehen.

Eine weitere Prismenführung mit Schlitten ist seitlich am Gehäuse des oberen Drehkreises angebracht.

- vier Präzisionsklassen zur Auswahl
- zwei Belastungsklassen zur Auswahl

Applikationsspezifische Ausführungen:

- vakuumtauglich
- antimagnetisch
- strahlungsbeständig
- schwarz beschichtet

Präzisionsklassen:

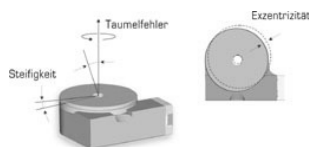

	X1	X2	X3	XE
Genauigkeit ["]:	≤ 45	30	15	auf Anfrage
WDH (unidir.) ["]:	≤ 4	2	2	auf Anfrage
Umkehrfehler ["]:	≤ 20	15	9	auf Anfrage
Exzentrizität [µm]:	≤ 5	3	2	2
Taufelfehler ["]:	≤ 8	4	3	2

** in Verbindung mit Schrittmotor, 1000 Schr./U

Dimensionen [mm]:

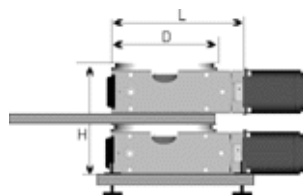

D:	L:	H:
110	130	168

Zubehör:

Motoren:	2-/3-/5-Ph. Servo/DC
Handräder:	0042
Getriebe:	2042.05 2042.10 2042.20
Endschalter:	inklusive
Nullpunktkontrolle:	9100
Encoder XE :	inkremental absolut
Steuerung:	9300
Aufnahme Goniometerkopf:	1412, 1413
Arme:	Analysator, Gegengewicht
Gegengewicht:	optional
Bodenplatte:	423.12 inklusive

Maximale Belastungen Theta-Kreis (Goniometerachse vertikal):

Max. Belastung [N] W1 :	1100
Max. Belastung [N] W2 :	1800

Maximale Belastungen 2-Theta-Kreis:

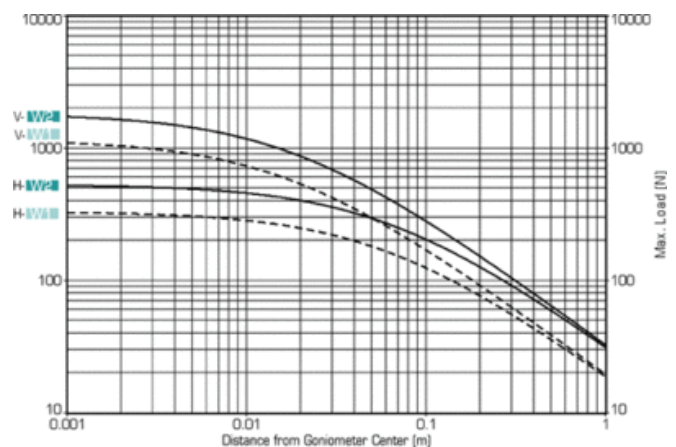

- Goniometerachse vertikal (V- **W1** , V- **W2**)
- Goniometerachse horizontal (H- **W1** , H- **W2**)
- Die maximale Belastung auf den 2-Theta-Arm hängt vom Abstand

ab (Moment).

Spezifikationen:

Verfahrbereich [°]:	360
Material (Gehäuse/Schneckenrad):	Aluminium/Bronze
Übersetzung:	180:1
Auflösung [°]:	0,002*
Min. Drehmoment Antrieb [Nm]:	0,12
Gewicht [kg]:	10
Flanschgröße [mm]:	42

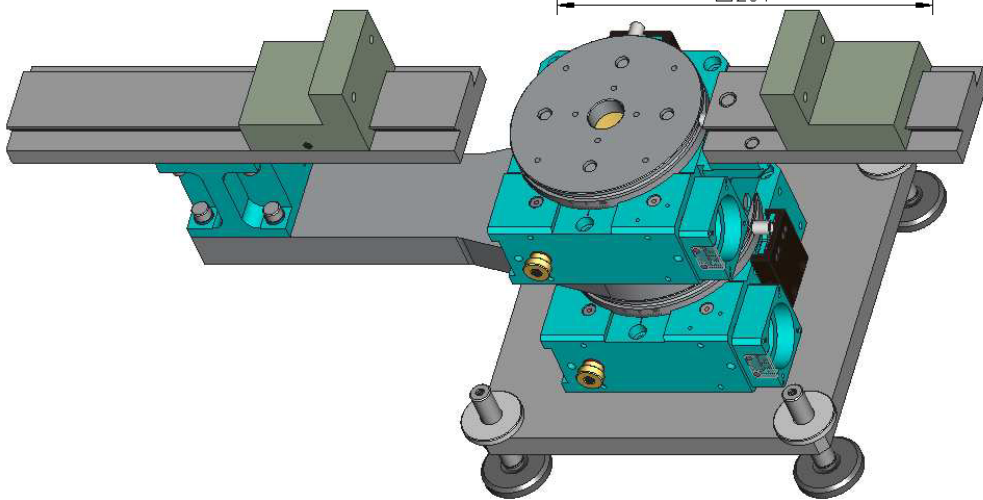
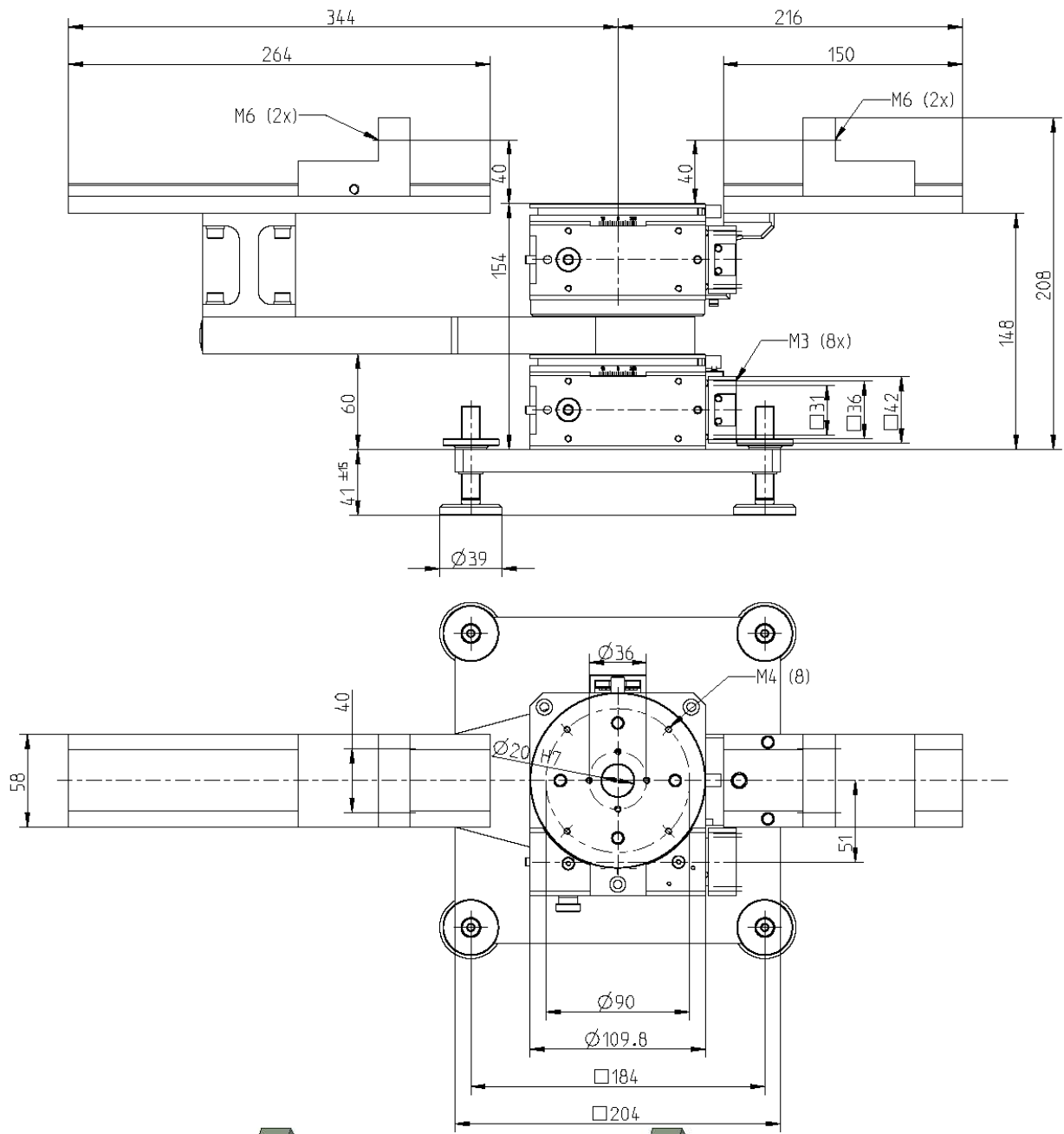

413--77547_194169