



Z-Tisch 5103.C10

- Umsetzung von Horizontal- in Vertikalbewegungen über einen Präzisionskeiltrieb mit vier Kugellinearführungen
- problemlose Kombinationsmöglichkeit zu mehrachsigen Positioniersystemen (z.B. mit 5102.10, 5203.10)
- optimale Feinabstimmung aufgrund hoher Reproduzierbarkeit der minimalen Systemschrittweite durch eine mit einem reibunsarmen Kunststoffgleitbelag versehene Präzisionssäulenführung
- hohe, anhaltende Systemstabilität durch den Einsatz spannungsarmer, hochbelastbarer Materialien
- Antrieb über gehärtete, geschliffene Trapezspindel (selbsthemmend)
- robuste Oberflächen durch eine galvanisch eloxierte Behandlung
- zwei Präzisionsklassen zur Auswahl

Applikationsspezifische Ausführungen:

- vakuumtauglich
- antimagnetisch
- strahlungsbeständig
- schwarz beschichtet

Modular individuell konfigurierbar:

- vom Einstiegsmodell bis hin zum High-End-System
- zu mehrachsigen Systemen
- mit individuellem Bohrmuster

Spezifikationen:

Verfahrbereich [mm]:	6
Material (Gehäuse/Platten):	Aluminium
Spindelsteigung [mm]:	0.25
Auflösung [μm] (bei 400 Schritten/U):	0.625
Max. Belastung [N]:	350
Min. Drehmoment Antrieb [Nm]:	0.05
Steifigkeit [$^{\circ}/\text{Nm}$]:	8
Gewicht [kg]:	2

Präzisionsklassen:

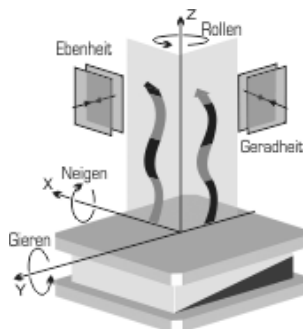

		X1	XE
Genauigkeit [μm]:	(+/-)	7	auf Anfrage
WDH (unidir.) [μm]:	(+/-)	2	auf Anfrage
Umkehrfehler [μm]:		10	auf Anfrage
Ebenheit [μm]:	(+/-)	9	9
Geradheit [μm]:	(+/-)	9	9
Gieren ["]:	(+/-)	14	14
Neigen ["]:	(+/-)	14	14
Rollen ["]:	(+/-)	14	14

Maximale Belastungen:

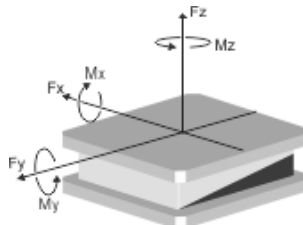

Aufgrund der umfangreichen Konfigurationsmöglichkeiten ist eine pauschale Angabe von maximalen Kräften und Momenten bei exzentrischer Krafteinwirkung nur bedingt möglich.

Für Ihren Anwendungsfall berechnen wir Ihnen jedoch gerne die maximal zulässige Belastung.

Dimensionen [mm]:

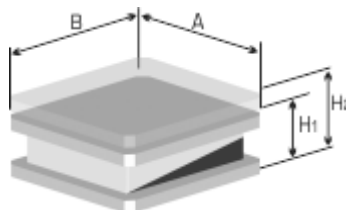

A:	B:	H1:	H2:
100	100	55	55+6

Zubehör:

Motoren:	2-/5-Ph. Servo/DC
Handräder:	0042
Getriebe:	2042.10 2042.20
Endschalter:	inklusive
Nullpunktkontrolle:	9100
Encoder XE :	inkremental absolut
Steuerung:	9300

* Adapter erforderlich: M301.301-001

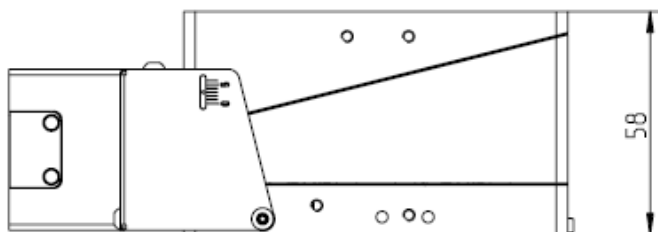
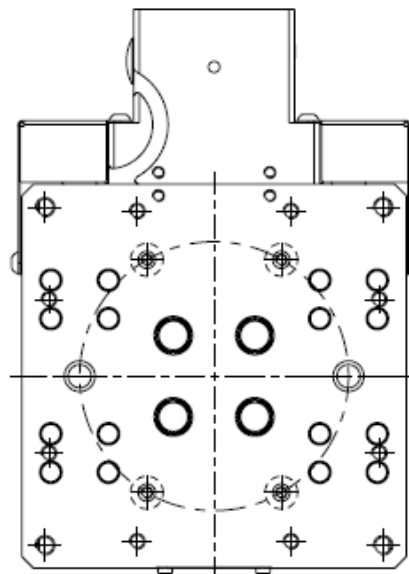
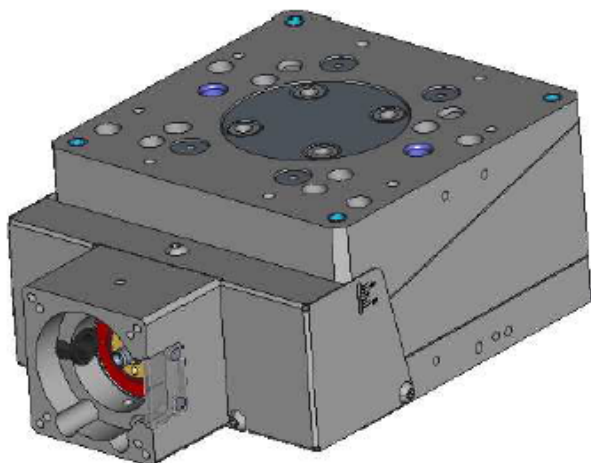

Translation ± 3 mm

